

Mixer DJ 5 voies dont 2 phonos, 2 micros et 1 port USB audio

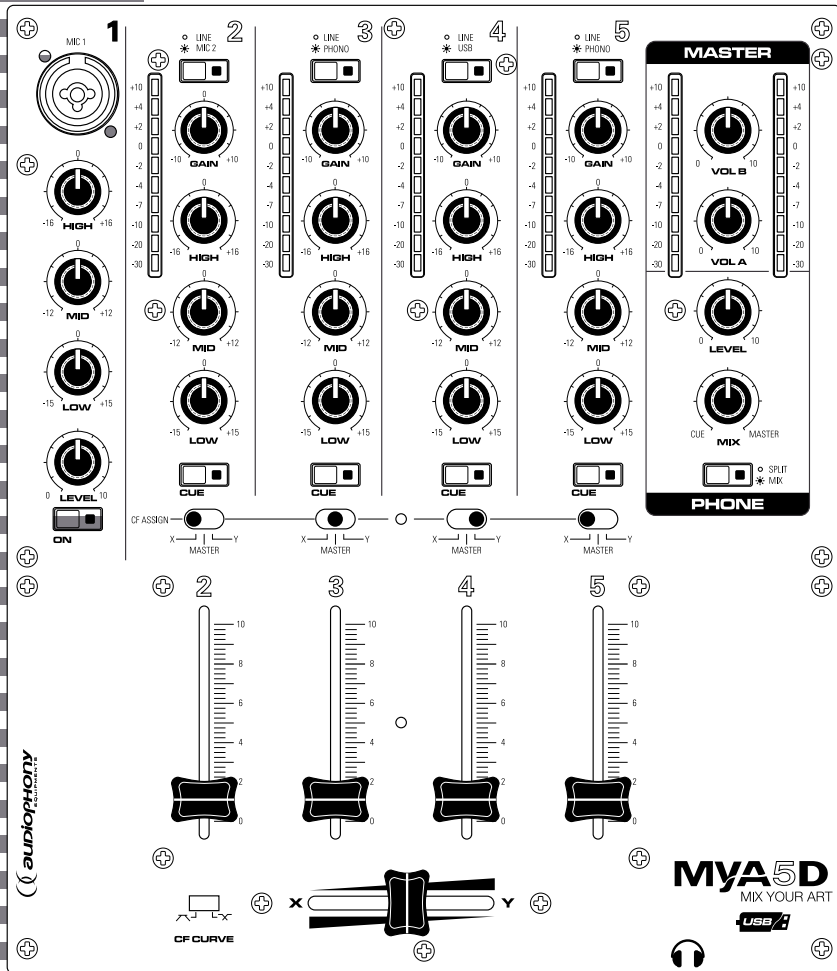

MYA5D

MIX YOUR ART

GUIDE DE L'UTILISATEUR

9879 - Version 1.0 Juillet 2011

1 - Instructions de sécurité

Informations importantes de sécurité



Cet appareil a été créé pour fonctionner en lieu chauffé et isolé de toute forme d'humidité ou de projection d'eau. Toute utilisation en lieu humide, non-protégé, ou soumis à des variations de températures importantes peut représenter un risque tant pour l'appareil que pour toute personne à proximité.



Cet appareil contient à l'intérieur de son boîtier, des parties non isolées sous tensions suffisamment élevées pour représenter un risque de choc électrique. Vous ne devez en aucun cas réaliser la maintenance de cet appareil lorsque celui-ci est sous tension.



Seuls les services techniques compétents et reconnus par HITMUSIC sont habilités à réaliser la maintenance de cet appareil. Les gestes courants d'entretien doivent respecter les précautions de ce manuel.



CAUTION
RISK OF ELECTRIC SHOCK
DO NOT OPEN



ATTENTION : Afin de réduire les risques de chocs électriques, ne retirez jamais les capots. Il n'y a aucune pièce réparable par l'utilisateur à l'intérieur. Contactez un service technique compétent pour la maintenance de cet appareil.



Risque d'électrocution

Afin de prévenir les risques d'électrocution, n'utilisez pas de rallonge, de prise multiple ou tout autre système de raccordement sans que les parties métalliques en contact soient complètement hors de portée.



Niveaux sonores

Les systèmes de sonorisation sont capables de délivrer un niveau sonore (SPL) nuisible à la santé humaine. Les niveaux de pression sonore apparemment non critiques peuvent endommager l'audition si la personne y est exposée sur une longue période. Ne pas stationner à proximité immédiate des enceintes acoustiques en fonctionnement.



Protection de l'environnement

- L'environnement est une cause que défend HITMUSIC, nous commercialisons uniquement des produits propres, conformes aux normes ROHS.
- Votre produit est composé de matériaux qui doivent être recyclés, ne le jetez pas dans votre poubelle, apportez-le dans un centre de collecte sélective mis en place à proximité de votre résidence. Les centres de services agréés vous reprendront votre appareil en fin de vie afin de procéder à sa destruction dans le respect des règles de l'environnement.
- Pour plus de renseignements <http://www.hitmusic.fr/directives-deee.php>.

Symboles utilisés



Le symbole IMPORTANT signale une recommandation d'utilisation importante.



Le symbole CAUTION signale un risque de dégradation du produit.



Le symbole WARNING signale un risque d'atteinte à l'intégrité physique de l'utilisateur et de toute autre personne présente. Le produit peut de plus être endommagé.

Instructions et recommandations

1 - Lisez les instructions :

Il est conseillé de bien lire toutes les instructions d'utilisation et de fonctionnement avant l'utilisation de l'appareil.

2 - Conservez les instructions :

Il est conseillé de conserver les instructions d'utilisation et de fonctionnement ultérieurement.

3 - Considérez les avertissements :

Il est conseillé de bien prendre en compte tous les avertissements et toutes les instructions de fonctionnement du produit.

4 - Suivez les instructions :

Il est conseillé de bien suivre toutes les instructions de fonctionnement et d'utilisation.

5 - Eau et humidité :

N'utilisez pas cet appareil à proximité de l'eau, par exemple près d'une baignoire, d'un lavabo, d'un évier ou d'une baignoire; ni dans un endroit humide ou près d'une piscine, etc...

6 - L'installation :

Ne posez pas cet appareil sur un meuble roulant, un trépied, un support ou une table instables. L'appareil risquerait de tomber blessant gravement un enfant ou un adulte et de s'abîmer sérieusement. Utilisez seulement un meuble roulant, une étagère, un trépied, un support ou une table recommandés par le fabricant ou vendus avec l'appareil. Dans tous les cas pour installer l'appareil il est conseillé de suivre les instructions du fabricant et d'utiliser des instruments recommandés par celui-ci.



Il est fortement conseillé de déplacer avec prudence le meuble roulant quand l'appareil se trouve dessus. Des arrêts brutaux, une trop forte poussée et des surfaces rugueuses risqueraient de renverser l'ensemble.

7 - Montage en plafonnier ou sur un mur :

Il est recommandé de contacter votre revendeur avant tout montage.

8 - Aération :



Les fentes et ouvertures dans le boîtier sont prévues pour l'aération, pour assurer une utilisation en toute confiance du produit et pour éviter une surchauffe. Ces ouvertures ne doivent donc pas être obstruées ni recouvertes. Il faut faire attention à ne jamais obstruer ces ouvertures en plaçant le produit sur un lit, un canapé, une couverture ou autre surface de ce style. Cet appareil ne devrait pas être placé dans une installation fermée tels une valise ou un rack à moins qu'une aération ait été prévue ou que les instructions du fabricant aient été suivies.

9 - Chaleur :

Il est conseillé de maintenir le produit éloigné des sources de chaleur tels les radiateurs, les poêles, les réflecteurs de chaleur ou autres produits (ainsi que les amplificateurs) qui produisent de la chaleur.

10 - Alimentation électrique :



Ce produit fonctionne seulement sur le voltage indiqué sur une étiquette au dos de l'appareil. Si vous n'êtes pas sûr du voltage de votre installation électrique, consultez votre revendeur ou votre compagnie d'électricité.

11 - Protection des câbles électriques:



Il faut veiller à ce que les câbles électriques ne soient pas susceptibles d'être piétinés ou pincés par des objets placés dessus ou contre, en faisant particulièrement attention aux câbles au niveau des prises et de leur point de sortie sur l'appareil.

12 - Pour nettoyer :



Débranchez l'appareil avant de le nettoyer. N'utilisez pas d'accessoires non conseillés par le fabricant. Utilisez un chiffon humide sur la surface de l'appareil. Ne passez pas l'appareil sous l'eau.

13 - Période de non utilisation :

Débranchez le cordon d'alimentation de votre lecteur si vous ne l'utilisez pas durant une longue période.

14 - Pénétration d'objets ou de liquides :



Ne laissez jamais pénétrer d'objets en tout genre dans cet appareil à travers les ouvertures car ils risqueraient de provoquer un incendie ou une décharge électrique. Ne répandez jamais de liquides en tout genre sur le produit.

15 - Dommages nécessitant un entretien :



Adressez-vous à des personnes qualifiées dans les cas suivants :

- Quand le cordon d'alimentation ou la prise est abîmé(e).
- Si du liquide a été répandu ou si des objets sont tombés dans l'appareil.
- Si le produit a été au contact de pluie ou d'eau.
- Si le produit ne fonctionne pas normalement en suivant les instructions.
- Si le produit a pris un choc.

16 - Entretien/révision :



N'essayez pas de réviser vous-même ce produit. Cela vous exposerait à une dangereuse tension. Adressez-vous à un personnel qualifié.

17 - Milieu de fonctionnement :



Température et humidité du milieu de fonctionnement : De +5 à +35° ; humidité relative inférieure à 85% (orifice de ventilation non obstrués).

N'installez pas l'appareil dans un endroit mal ventilé ou dans un lieu soumis à une forte humidité ou en plein soleil (ou à une forte lumière artificielle).

2 - Caractéristiques générales

- Port USB sur la voie 4 permettant la lecture et l'enregistrement de fichiers audio depuis un ordinateur.
- 2 phonos sur RCA
- 4 Lignes sur RCA
- 1 Micro sur fiche combo en façade
- 1 Micro sur fiche Jack à l'arrière
- Egaliseur 3 bandes sur chaque canal
- Egaliseur 3 bandes sur les voies micro
- Réglage du gain sur chaque canal
- Sortie master A symétrique et asymétrique
- Sortie master B asymétrique
- Sortie Record
- Sortie préécoute sur Jack 6.35 stéréo
- 1 ports USB pour connecter un ordinateur.

l'USB est reconnu par l'ordinateur comme une cartes son sans driver supplémentaire

- Vue-mètre à leds pour la sortie Master et sur chaque voie de niveau phono/ligne
- Fonctions On, Off sur la voie micro DJ
- Cross-fader assignable à très faible courant de fuite
- Réglage du type de course du cross-fader

3 - Préparation

Vérifiez le contenu de l'emballage

L'emballage doit contenir les éléments suivants :

- La console MYA5D
- Le guide de l'utilisateur
- 1 câble d'alimentation CEE

Installation de l'appareil

- Installez le contrôleur sur une surface plane
- Assurez vous que contrôleur soit installé dans un endroit correctement ventilé et où il ne sera pas directement exposé au rayons solaires, ni à de trop fortes températures ou à une trop grande humidité.

4 - Présentation de l'appareil

Panneau arrière

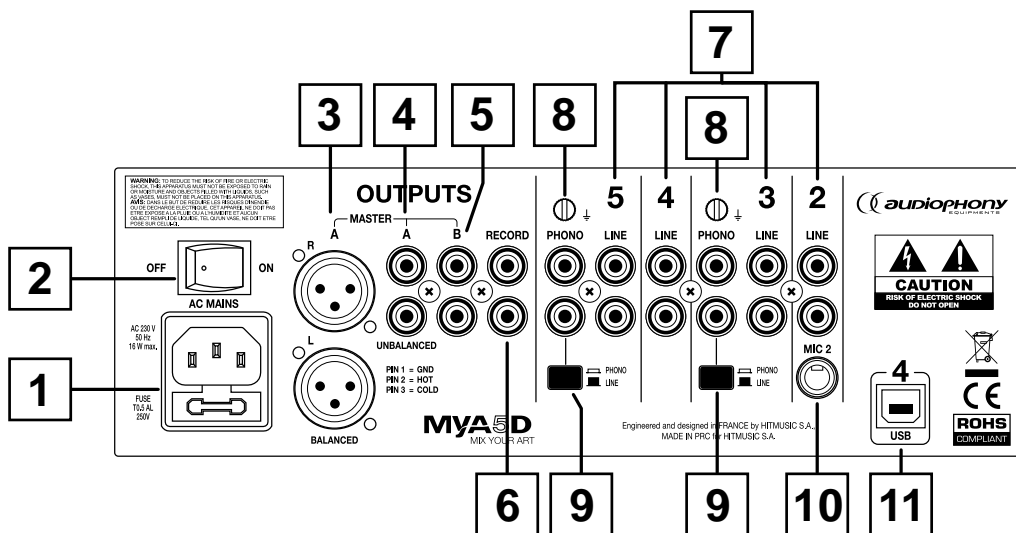

1 Prise secteur

Connecteur pour câble d'alimentation fourni. N'utilisez que le câble fourni ou son équivalent.

2 Bouton de mise sous tension

3 Sortie MASTER A symétrique

Cette sortie symétrique, stéréo, au format XLR, permet le transport du son sur de grandes distances sans perte de qualité. C'est aussi le système à privilégier dans le cadre d'une utilisation de traitements du son avec entrées symétriques. Le niveau de cette sortie est géré par le potentiomètre VOL A

4 Sortie MASTER A asymétrique

Sortie stéréo asymétrique, cette sortie transporte le même signal que la sortie MASTER A symétrique.

5 Sortie MASTER B asymétrique

Sortie stéréo asymétrique. Le niveau de cette sortie est géré par le potentiomètre VOL B.

6 Sortie Record

Cette sortie permet de brancher un système d'enregistrement à votre mixer. Le niveau de sortie tient compte des faders de chaque voie et pas du niveau du master.

7 Entrées ligne

Ces entrées permet de brancher un lecteur CD, K7, Tuner ou tout autre appareil avec un niveau Ligne. Les platines Vinyle ne peuvent pas être branchées sur ces entrées.

8 Entrées Phono

Ces entrées permette re relier des platine vinyle. Ne raccordez pas d'appareil de niveau ligne sur ces entrées. Brancher les masses des cordons des platines vinyle sur les broches de masse. Ceci permet d'éviter les problèmes de ronflement et de parasites

9 Sélecteurs de source

Ces interrupteurs permettent de sélectionner le type d'appareil branché sur la voie. Plusieurs appareils peuvent être branchés sur une voie mais un seul peut être activé par voie. La position Phono correspond au niveau de fonctionnement d'une platine vinyle.

10 Entrée micro

Cette fiche permet de brancher un micro en fiche Jack 6.35.

11 Port USB

Cette entrée permet de relier un ordinateur équipé de ports USB. La MYA5D se comporte comme une carte son pour votre ordinateur. Un temps de reconnaissance de l'interface interne par votre ordinateur est nécessaire pour que cette fonction soit utilisable. Une fois identifié, le MYA5D sera considéré comme un périphérique audio par l'ordinateur auquel il est relié.

Le port USB permet de faire la lecture et l'enregistrement de données audio directement d'un ordinateur.

Il suffit de brancher un câble USB du PC au mixer, et les logiciels pilotes (drivers) s'installeront automatiquement. On peut donc lancer tous les types de fichiers audio MP3, WMA, WAV...

On peut également enregistrer son mix directement sur le disque dur de l'ordinateur.

Le port USB peut enregistrer et faire la lecture en même temps c'est le système Full duplex.

L'interface USB du mixer est reconnue comme une carte de son USB standard (USB Audio Device ou USB Audio CODEC).

Tous les signaux audio de l'ordinateur seront acheminés à la console de mixage via le câble USB.

On peut ainsi bénéficier de tous les avantages à la fois d'une base de données audio et de la souplesse d'utilisation d'un mixer.

Façade

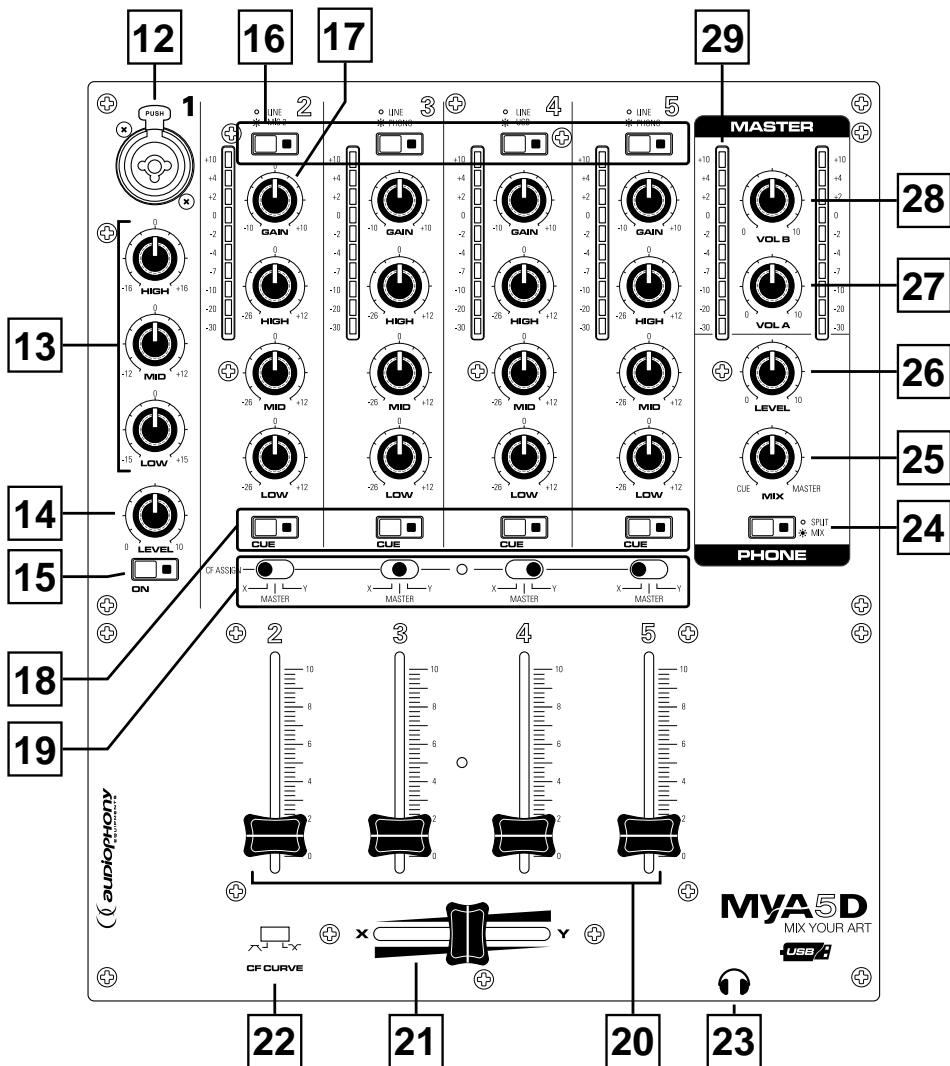

12 Entrée micro DJ

Cette fiche combo permet de brancher un micro en fiche XLR ou fiche Jack6.35.

13 Egalisation

Les canaux comprennent une égalisation du signal à trois bandes. Ces potentiomètres servent à augmenter ou diminuer la quantité de basses (LOW), des médium (MID) et d'aigus (HIGH) dans le signal de sortie de chaque voie.

- **HIGH** (High Frequency control) : Ce bouton permet d'ajuster le niveau d'aigus du canal correspondant avec une variation comprise entre +12 et -26 dB à 10kHz pour les voie stéréo et une variation comprise entre +16 et -16 dB à 10 kHz pour la voie micro. Tourner le bouton dans le sens des aiguilles d'une montre permet d'augmenter la quantité d'aigus. Une rotation dans le sens inverse permet de la diminuer.

- **MID** (Mid/high Frequency control) : Ce bouton permet d'ajuster le niveau de médium du canal correspondant avec une variation comprise entre +12 et -26 dB à 1,3 kHz pour les voie stéréo et une variation comprise entre +12 et -12 dB à 2,5 kHz pour la voie micro. Tourner le bouton dans le sens des aiguilles d'une montre permet d'augmenter la quantité de médium. Une rotation dans le sens inverse permet de la diminuer.

- **LOW** (low frequency control) : Ce bouton permet d'ajuster le niveau de basses du canal correspondant avec une variation comprise entre +12 et -26 dB à 50 Hz pour les voie stéréo et une variation comprise entre +15 et -15 dB à 70 kHz pour la voie micro. Tourner le bouton dans le sens des aiguilles d'une montre permet d'augmenter la quantité de basse. Une rotation dans le sens inverse permet de la diminuer.

Attention : Ces réglages peuvent agir sur le niveau de clip de la voie.

14 LEVEL (MICRO 1)

Réglage du niveau du micro DJ.

15 ON (MICRO 1)

Cet interrupteur permet d'allumer ou d'éteindre la voie DJ Mic.

16 Sélecteurs de source

Ces interrupteurs permettent de sélectionner le type d'appareil branché sur la voie. Plusieurs appareils peuvent être branchés sur une voie mais un seul peut être activé par voie.

17 Potentiomètres de gain

Ces potentiomètres sont utilisés pour régler le niveau d'entrée du signal de chaque voie. Régler le niveau d'entrée à une valeur raisonnable et adaptée vous assure une qualité de son irréprochable. Un niveau d'entrée trop élevé entraîne une distorsion du son, ce qui peut affecter toute la chaîne audio et ainsi détériorer vos amplis et enceintes.

18 Boutons CUE

Ces boutons permettent d'envoyer le signal de la voie sélectionnée vers la pré-écoute au casque.

19 Sélecteur CF ASSIGN

Ces sélecteurs permettent d'assigner chaque voie à l'un des cotés du cross-fader ou d'envoyer directement la voie concernée vers la sortie MASTER.

Sur la position X la voie est assignée au côté gauche du cross-fader, sur la position Y, la voie est assignée au côté droit du cross-fader et sur la position MASTER, la voie est envoyée directement au cross-fader.

20 Fader des voies

Ces Faders sont utilisés pour régler le volume de chaque voie et donc des sources sélectionnées.

21 Cross-fader

Ce fader est utilisé pour mixer les sorties des voies sélectionnées. Quand le fader est complètement à gauche (X), seul le signal de la voie assignée en X est audible. Il en va de même pour la voie assignée en Y lorsque le Cross-fader est totalement à droite (Y). Faire glisser le fader d'une position à l'autre fera varier respectivement le niveau de sortie des 2 voies. Lorsque ce fader est en position centrale, les deux voies sont audibles de manière équitable.

22 CF CURVE

Ce sélecteur permet de paramétrer deux différents comportements du Cross-Fader.

Vers la gauche la transition d'une piste à l'autre se fait progressivement, vers la droite la transition d'une piste à l'autre est directe.

23 Sortie casque

Ce JACK 6.35 stéréo permet de connecter votre casque au système, afin de vous donner accès à la pré-écoute.



Assurez vous que le volume du casque soit au plus bas avant de le brancher.

24 MIX / SPLIT

Ce bouton permet de sélectionner le type d'écoute au casque.

En mode SPLIT le casque permet d'écouter la voie CUE et la sortie master en faisant varier le choix grâce au potentiomètre CUE mixing.

En mode SPLIT l'écoute permet d'entendre à gauche la voie CUE en mono et à droite le master en mono. Cette fonction assigne aussi le vu-mètre de la même façon.

25 MIX (CUE / MASTER)

Cette fonction permet d'écouter au casque la voie sélectionnée avec la touche CUE et le niveau du master (PGM), en choisissant la proportion de l'un par rapport à l'autre.

26 LEVEL

Ce bouton rotatif vous permet de régler le volume du signal de la sortie casque. Tournez le bouton dans le sens des aiguilles d'une montre pour augmenter le volume.



Assurez vous que le volume du casque soit au plus bas avant de le brancher.

27 VOL A

Ce bouton rotatif permet de régler le volume de la sortie principale repérée **MASTER A** sur la plaque de connexion arrière.



Assurez vous que le volume soit au plus bas avant d'allumer votre appareil.

28 VOL B

Ce bouton rotatif permet de régler le volume de la sortie principale repérée **MASTER B** sur la plaque de connexion arrière.



Assurez vous que le volume soit au plus bas avant d'allumer votre appareil.

29 Vu-mètres

Ces voyants permettent de visualiser les niveaux des voies, c'est la PFL (Pré Fader Listen) ou le niveau de la sortie Master (PGM).

Le niveau est trop haut lorsque les voyants rouges restent allumées. Le son en sortie risque d'être distordu.

13 - Caractéristiques détaillées

1 - Généralités

Alimentation	AC 230V ~ 50Hz
Consommation	19 Watts
Dimensions	254 x 295 x 104 mm (85 mm d'épaisseur d'encastrement)
Poids	3,4 Kg

2 - Impédances et gains des entrées

Mic 1	34 KOhms / 40 dB (Symétrique)
Mic 2	34 KOhms / 40 dB (Symétrique)
Phono	31 KOhms / 40 dB (Asymétrique)
Ligne	3,6 Ohms / 0 dB (Asymétrique)

3 - Impédances et gains des sortie

Master A	550 Ohms / +18dB
Master B	+18 dB
Record	0 dB
Casque	160mW (@75 Ohms / 1% THD)

4 - Égalisation

4 - 1 Voies stéréo

Basse	+12dB / -26dB @ 50Hz
Médium	+12dB / -26dB @ 1,3kHz
Aigu	+12dB / -26dB @ 10kHz

4 - 1 Voies Micro

Basse	+15dB / -15dB @ 70Hz
Médium	+12dB / -12dB @ 2,5kHz
Aigu	+16dB / -16dB @ 10kHz

5 - Caractéristiques audio

Rapport signal sur bruit	> 77 dB (Entrée ligne vers sortie master)
Diaphonie	< -65 dB (Entre les entrées ligne @ 1,0 kHz)
Balance des canaux stéréo	< 3 dB (Entre gauche et droite @ 1,0 kHz)
Réponse en fréquence	20 - 20 kHz (+/-3dB) (@ 1 kHz)
Distortion (THD)	< 0,07% (Entrée ligne vers sortie master)

La société AUDIOPHONY® apporte le plus grand soin à la fabrication de ses produits pour vous garantir la meilleure qualité. Des modifications peuvent donc être effectuées sans notification préalable. C'est pourquoi les caractéristiques techniques et la configuration physique des produits peuvent différer des spécifications et illustrations présentées dans ce manuel.

Pour bénéficier des dernières informations et mises à jour sur les produits AUDIOPHONY® connectez-vous sur www.hitmusic.fr